

Honeywell



Galaxy Dimension

Руководство пользователя



ВВЕДЕНИЕ	3
Соответствие стандартам	3
ИНФОРМАЦИЯ О КЛАВИАТУРЕ	3
Общие сведения	3
Цифровые клавиши (0-9)	3
Клавиши просмотра (A и B)	4
Клавиша ent (ввод)	4
Клавиша esc (отмена)	4
Клавиша # (решетка)	4
Клавиша * (звездочка)	4
Светодиод питания	4
Заставка дисплея по умолчанию	4
Пароли пользователей	5
Клавиатура TouchCenter	5
Основные особенности TouchCenter	5
Диагностика клавиатуры TouchCenter	5
ПОДСИСТЕМА КОНТРОЛЯ И УПРАВЛЕНИЯ ДОСТУПОМ	6
Использование карт	6
Групповое добавление карт	6
Шаблоны доступа	6
ПОСТАНОВКА СИСТЕМЫ НА ОХРАНУ	7
ПОСТАНОВКА НА ОХРАНУ С ПОМОЩЬЮ КАРТЫ	9
Постановка на охрану при удержании карты у считывателя	9
Функция "карта + пароль" при удержании карты	9
Клавиатура, совмещенная со считывателем Keurgh	9
СНЯТИЕ СИСТЕМЫ С ОХРАНЫ	10
Запись событий в протокол	11
РАБОТА С МЕНЮ	12
Доступ к меню	13
Исключение зон (уровень доступа пользователей 2.3 и выше)	14
Принудительная постановка на охрану (уровень доступа пользователей 2.3 и выше)	15
Функция "дверной колокольчик" (уровень доступа пользователей 2.3 и выше)	16
Просмотр состояния зон (уровень доступа пользователей 2.4 и выше)	16
Просмотр протокола событий (уровень доступа пользователей 2.4 и выше)	17
Печать (уровень доступа пользователей 2.4 и выше)	18
Тест-проход (уровень доступа пользователей 2.5 и выше)	19
Установка даты и времени (уровень доступа пользователей 3.6)	20
Изменение паролей пользователей (уровень доступа пользователей 2.1 и выше)	21
Расписание	24
Параметры групп	26
Переход на летнее/зимнее время (уровень доступа пользователей 3.6)	29
Слежение (уровень доступа пользователей 3.6)	30
Управление таймерами (уровень доступа пользователей 3.6)	30
Исключение группы (уровень доступа пользователей 3.6)	34
Дистанционный доступ к панели (уровень доступа пользователей 3.6)	35
Авторизация доступа инженера к системе (уровень доступа пользователей 3.6)	35
ПРЕДОТВРАЩЕНИЕ ЛОЖНЫХ СРАБАТЫВАНИЙ	36
ТАБЛИЦЫ ПРОГРАММИРОВАНИЯ ЗОН	37
ТРЕВОЖНЫЕ И ВСПОМОГАТЕЛЬНЫЕ СООБЩЕНИЯ	38
ИНФОРМАЦИЯ О КОМПАНИИ-УСТАНОВЩИКЕ	39

ВВЕДЕНИЕ

Galaxy Dimension представляет собой контрольную панель охранно-пожарной сигнализации, предназначенную для использования на объектах высшей категории надежности. Контрольная панель использует современную элементную базу и новейшие технологии в области программного обеспечения.

Контрольная панель Galaxy Dimension позволяет реализовать практически любые алгоритмы функционирования системы охранно-пожарной сигнализации. Установщик системы безопасности выполнит программирование контрольной панели в соответствии с Вашими требованиями и условиями охраняемого объекта.

Примечание. Внутри корпуса контрольной панели нет элементов для обслуживания пользователем. Все работы, связанные с открыванием корпуса панели или ее модулей, должен выполнять квалифицированный инженер.

Соответствие стандартам

Контрольная панель Galaxy Dimension соответствует международным стандартам в области систем безопасности, включая стандарты России и стран СНГ. Более подробную информацию о действующих сертификатах Вы можете найти у дистрибьюторов Honeywell Security & Communications и на сайте www.adi-intl.ru.

ИНФОРМАЦИЯ О КЛАВИАТУРЕ

Общие сведения

Система охранно-пожарной сигнализации на базе контрольной панели Galaxy управляется с помощью клавиатуры Galaxy Mk7 с жидкокристаллическим дисплеем или клавиатуры с цветным сенсорным дисплеем TouchCenter.

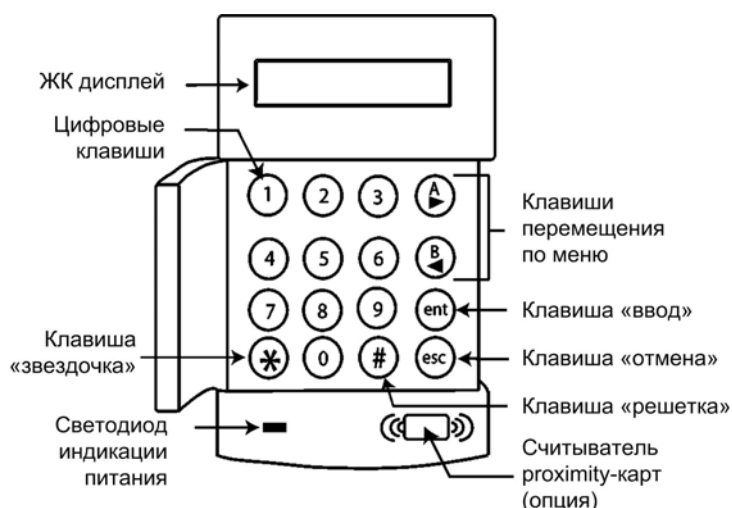

Цифровые клавиши (0-9)

Цифровые клавиши используются для ввода паролей и доступа к параметрам системы.

Перед выполнением любых действий в системе пользователю необходимо ввести свой пароль для идентификации. Пароль состоит из 4-6 цифр и набирается с помощью цифровых клавиш (0-9).

Также цифровые клавиши применяются при работе с группами (разделами) системы для постановки и снятия с охраны отдельных групп.

Клавиши просмотра (А и В)

По умолчанию эти клавиши используются для постановки системы на охрану.

При нажатии клавиши **А** или **В** сразу после ввода действующего пароля, включается одна из программ для постановки системы на охрану. Клавишей **А** включается полная постановка на охрану панели. Клавиша **В** включает частичную постановку на охрану.

После входа в меню клавиша **А** может использоваться для перемещения по меню вперед, а клавиша **В** для перемещения назад. При удержании нажатой одной из этих клавиш происходит пролистывание списка, позволяя быстро получить доступ к необходимому меню.

Клавиша ent (ввод)

Клавиша **ent** используется для доступа к пунктам меню и подтверждения выбора параметров. При нажатии клавиши **ent** осуществляется выполнение выбранного действия и переход к следующей опции меню.

Клавиша esc (отмена)

Клавиша **esc** отменяет любые изменения, сделанные в текущем пункте меню, и возвращает к прежним значениям. Последовательное нажатие этой клавиши переводит дисплей в режим заставки по умолчанию.

Клавишей **esc** также можно прервать постановку на охрану, если нажать ее до завершения задержки выхода.

Клавиша # (решетка)

Клавиша **#** используется для выполнения следующих функций.

- Для получения дополнительной информации по некоторым параметрам. Например, если нажать клавишу **#** во время работы с протоколом событий, то на дисплее будут отображены данные о пользователе, его описание и клавиатура, использовавшаяся для отмены тревоги или снятия системы с охраны.
- Для подачи сигнала ПРИНУЖДЕНИЯ. Для подачи сигнала принуждения введите действующий пароль пользователя, затем дважды нажмите клавишу **#**, а затем **ent**.

Клавиша * (звездочка)

Клавиша ***** применяется для выполнения каких-либо дополнительных действий при работе с меню. Например, при нажатии этой клавиши может быть выполнена распечатка протокола событий или удаление введенных данных.

Светодиод питания

Зеленый светодиод питания включен, когда на панель подается сетевое питание. Отсутствие сетевого питания отображается медленным миганием светодиода. Светодиод начинает мигать быстро, если резервная батарея разрядилась ниже допустимого уровня или перегорел один из предохранителей на плате панели.

Заставка дисплея по умолчанию

Заставка отображается на дисплее клавиатуры в снятом с охраны состоянии, пока не выполняется работа с меню системы. По умолчанию заставка показывает версию панели (например, **Galaxy 520 V6.00**), а также время и дату на нижней строке дисплея. Информация, выводимая на заставку, может редактироваться в инженерном режиме.

Пароли пользователей

Пароль каждого пользователя состоит из 4-6 цифр и используется для доступа к функциям системы.

Клавиатура TouchCenter

Клавиатура TouchCenter используется для управления и программирования контрольных панелей серии Galaxy Dimension. Клавиатура имеет цветной сенсорный дисплей, предоставляя пользователям удобный графический интерфейс.

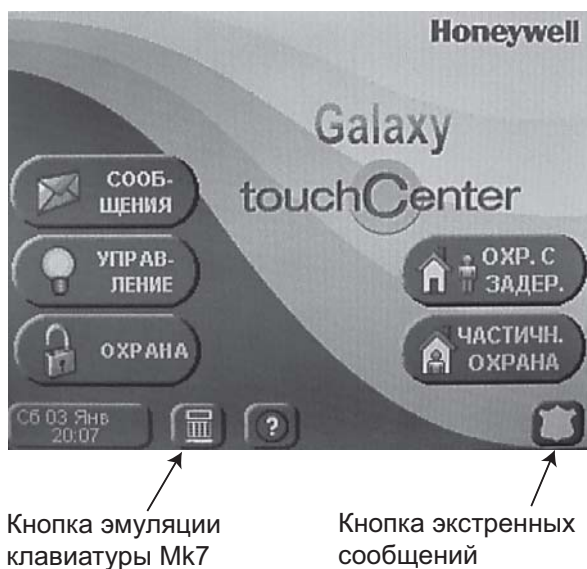

Основные особенности TouchCenter

- Большой яркий цветной дисплей.
- Интуитивно-понятный интерфейс пользователя с графическими пиктограммами и меню.
- Простая постановка/снятие с охраны в системах с большим количеством независимых групп.
- Графическое отображение задержек входа и выхода.
- Одновременное отображение состояния всех шлейфов сигнализации.
- Быстрое исключение зон из охраны.
- Просмотр протокола событий с удобной прокруткой.
- Удобное управление выходами панели для включения/выключения различных устройств в здании.
- Удобное управление паролями и правами доступа пользователей.
- Режим полной эмуляции клавиатуры МК7 для программирования системы.

Диагностика клавиатуры TouchCenter

Для проверки правильности работы клавиатуры TouchCenter можно выполнить различные тесты:

- тест ЖК-дисплея,
- тест встроенного динамика,
- тест светодиодов.

ПОДСИСТЕМА КОНТРОЛЯ И УПРАВЛЕНИЯ ДОСТУПОМ

Использование карт

С помощью карты доступа можно выполнять следующие действия по управлению системой.

- Получать доступ в помещения, контролируемые системой.
- Отменять сигналы тревоги, неисправности или вмешательства.
- Ставить систему на охрану и снимать с охраны.

Для назначения карты пользователю выполните следующие действия.

- Войдите в меню **42.1=ПАРОЛИ. ПАРОЛИ ПОЛЬЗОВАТЕЛЕЙ**.
- Нажимайте **A>** до появления на экране пункта меню **07=НОМЕР КАРТЫ**. Нажмите **ent**.
- Введите номер карты. При необходимости используйте клавишу ***** ("звездочка") для удаления последней введенной цифры.
- Нажмите **ent** для сохранения номера карты.
- Нажмите **esc** для возврата к заставке экрана.

Используя клавиатуру, совмещенную со считывателем (Keургох), можно ввести номер карты автоматически.

- Войдите в меню **42.1=ПАРОЛИ. ПАРОЛИ ПОЛЬЗОВАТЕЛЕЙ**.
- Нажимайте **A>** до появления на экране пункта меню **07=НОМЕР КАРТЫ**. Нажмите **ent**.
- При необходимости используйте клавишу ***** ("звездочка") для удаления уже существующего номера карты.
- Нажмите и удерживайте клавиши **1** и **A>** до появления двойного звукового сигнала.
- Предъявите карту считывателю (он расположен в нижней части корпуса Keургох). Номер карты отобразится на экране клавиатуры.
- Нажмите **ent** для сохранения номера карты.
- Нажмите **esc** для возврата к заставке экрана.

Групповое добавление карт

Функция группового добавления карт позволяет добавить несколько карт и назначить их пользователям. Для этой операции используется считыватель, назначенный при программировании системы.

Для группового добавления карт выполните следующие операции.

- Выберите меню **42.3.4 = КАРТЫ. ПОЛЬЗОВАТЕЛИ КАРТ. НАЧАЛО СЕРИИ КАРТ**.
- Введите номер первого пользователя из группы, которому требуется назначить карту.
- Нажмите **ent**.
- Выберите меню **42.3.1=ДОБАВИТЬ КАРТЫ**.
- Предъявите первую карту, которую нужно назначить пользователю.
- Эта карта будет назначена пользователю, номер которого отображается на экране клавиатуры. После этого система перейдет к следующему пользователю.
- Повторяйте шаги 5 и 6 для назначения всей группы карт.
- Нажмите **esc** для возврата к заставке экрана.

Шаблоны доступа

Для разрешения доступа пользователя через двери в здании, ему необходимо назначить шаблон доступа. Шаблон доступа состоит из **групп** (разделов) и **расписаний**. Они используются для определения дверей и соответствующих им временных интервалов, в течение которых доступ разрешен. Шаблоны доступа задаются при программировании системы.

ПОСТАНОВКА НА ОХРАНУ С ПОМОЩЬЮ КАРТЫ

Постановка на охрану при удержании карты у считывателя

Карте пользователя можно назначить одну из функций по управлению системой (опция меню **42.2.8 = ПАРОЛИ. ПАРОЛИ ПОЛЬЗОВАТЕЛЕЙ. ФУНКЦИЯ МАХ**). Для выполнения этой функции удерживайте карту у считывателя или клавиатуры Кеургох в течение 5 секунд.

Например, если для карты назначена функция меню **13 = ЧАСТИЧНАЯ ОХРАНА**, то при удержании карты у считывателя будет выполнена частичная постановка на охрану. При использовании модуля управления дверьми (DCM) необходимо нажать кнопку вызова меню или трижды поднести карту к считывателю.

Если пользователь карты имеет право выбора группы для постановки на охрану, то все группы будут отображены на дисплее клавиатур. Пользователю необходимо выбрать группы для постановки на охрану (аналогично постановке с помощью пароля).

Если пользователь карты не имеет права выбора группы, то функция будет выполнена автоматически.

Функция "карта + пароль" при удержании карты

Если при программировании карты и пароля пользователя была нажата клавиша #, то любая функция, назначенная ей для активизации при удержании у считывателя, будет выполнена только после ввода пароля данного пользователя. При задании пароля необходимо также нажать клавишу #. Если карта предъявляется первой, то после ввода пароля пользователь получает доступ к обычному меню системы.

Клавиатура, совмещенная со считывателем Кеургох

Кеургох представляет собой стандартную клавиатуру Mk7 со встроенным считывателем бесконтактных карт. Кеургох позволяет осуществлять постановку и снятие с охраны системы с помощью бесконтактных карт. Алгоритм функционирования Кеургох при постановке и снятии с охраны с помощью карты полностью аналогичен обычной клавиатуре при использовании паролей. Для постановки на охрану с помощью карты необходимо удерживать ее в правой нижней части корпуса Кеургох, как это показано на рисунке.

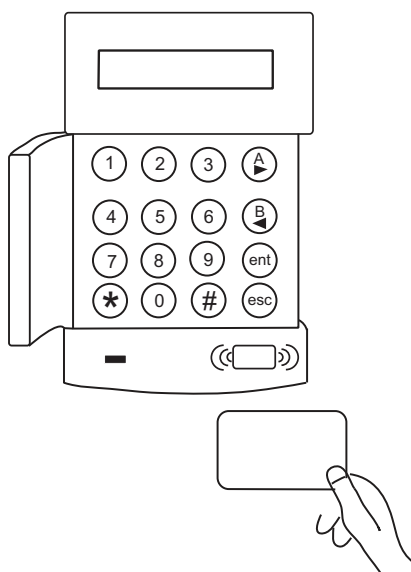

СНЯТИЕ СИСТЕМЫ С ОХРАНЫ

Пароль + ent

Galaxy 520 V6.00
11:23 ПН 06 МАЙ

Нормальный вход

Процедура снятия системы с охраны запускается после нарушения зон с типом **КОНЕЧНАЯ** или **ВХОД**. Зуммер клавиатуры издает медленно пульсирующий звук. Пользователь должен подойти к клавиатуре и ввести действующий пароль, нажав затем клавишу **A**, **B** или **ent**. Если пользователь имеет право выбора групп, то на дисплее отображаются их состояния. Таким образом, пользователь может снять с охраны определенные группы. Для возврата к экрану постановки нажмите **ent**.

Отклонение от маршрута входа

При входе на объект пользователь должен сразу направиться к клавиатуре, придерживаясь согласованного маршрута входа. При отклонении от маршрута и нарушении пользователем охраняемых зон, срабатывает сигнал общей тревоги. При этом передается сообщение на ПЦН, а система требует сброса.

Медленный вход

Введите пароль до истечения задержки входа. Зуммер клавиатуры начинает издавать быстро пульсирующий сигнал, когда прошло 75 % задержки входа. Если пароль не введен до истечения задержки входа, срабатывает сигнал общей тревоги.

Отмена тревоги

Для отмены тревоги необходимо ввести действующий пароль и нажать клавишу **ent**. При этом на дисплее появится информация о нарушенных зонах. Если было нарушено несколько зон, то их можно просмотреть при помощи клавиш **A** или **B**. Нажатие **ent** возвращает дисплей к заставке. Определенные типы тревог после их отмены требуют сброса системы паролем с соответствующим уровнем доступа. В этом случае на дисплее появляется сообщение **ВЫЗОВ МЕНЕДЖЕРА – ТРЕБУЕТСЯ СБРОС** или **ВЫЗОВ ИНЖЕНЕРА – ТРЕБУЕТСЯ СБРОС**.

Пароль + ent

4 ТРЕВОГИ
[<] [>]=ПРОСМОТР

ВЫЗОВ МЕНЕДЖЕРА
ТРЕБУЕТСЯ СБРОС

ВЫЗОВ ИНЖЕНЕРА
ТРЕБУЕТСЯ СБРОС

Сброс менеджером

Ввод пароля менеджера и нажатие клавиши **ent** сбрасывает систему после тревожного срабатывания.

Сброс инженером

Определенные виды тревог требуют проверки и последующего сброса системы инженером. В таких случаях система допускает сброс только паролем инженера.

Снятие с охраны с помощью карты

Если управление системой выполняется с помощью бесконтактных карт, то поднесите действующую карту к считывателю MAX, клавиатуре со встроенным считывателем Кеургох или считывателю модуля DCM. Произойдет снятие с охраны. Выбор групп для снятия осуществляется полностью аналогично процедуре использования пароля пользователя на клавиатуре.

Запись событий в протокол

В течение времени, когда система поставлена на охрану, возможно формирование любого числа тревожных сообщений. Однако в протоколе будет сохранено не более трех сообщений от одного устройства.

События неисправности и вмешательства

Если в снятой с охраны системе произошло событие неисправности или вмешательства (например, вскрыт корпус панели или какого-либо модуля), система уведомляет об этом пользователя. При регистрации такого события будет включен зуммер клавиатуры и/или на дисплее появится соответствующее сообщение. Пользователю необходимо ввести действующий пароль и нажать клавишу **ent**. На дисплее клавиатуры появится описание события. Используйте клавиши **A** и **B** для просмотра нескольких событий.

Если событие неисправности или вмешательства произошло, когда система поставлена на охрану, информация о событии будет отображена на дисплее при снятии системы с охраны.

Сброс сигналов неисправности и вмешательства

Необходимо выполнить сброс системы после сигнала неисправности или вмешательства. Для выполнения сброса:

1. Устраните причину тревоги, неисправности или вмешательства.
2. Введите действующий пароль и нажмите **ent** или поднесите действующую карту к считывателю. Произойдет сброс сигнала.
3. Просмотрите сообщение о тревоге, неисправности или вмешательстве на экране клавиатуры. Если сообщений несколько, используйте клавиши **A** и **B** для пролистывания списка.

Если пользователь не имеет уровня доступа, позволяющего сбросить сигнал неисправности или вмешательства, то на дисплее клавиатуры будет отображаться сообщение о необходимости сброса сигнала паролем менеджера или инженера.

В зависимости от программирования системы, пользователю может быть предоставлен временный пароль для сброса сигнала неисправности или вмешательства. Этот пароль предоставляется пультом централизованного наблюдения.

Отключение сигналов при постановке системы на охрану

После ввода пароля пользователя на дисплее клавиатуры может отображаться информация о неисправностях и вмешательствах. Используя клавиши **A** и **B**, можно пролистывать события на дисплее. Если их причина не может быть устранена немедленно, система допускает возможность постановки на охрану. Если пользователь имеет права по отключению сигнала неисправности или вмешательства, то на дисплее отображается соответствующее сообщение.

Если пользователь не имеет права отключения сигнала неисправности или вмешательства, то на дисплее не будет сообщения **ENT=ПРОДОЛЖИТЬ**.

Пользователь может отключить сигнал, нажав клавишу **ent**. Каждое событие неисправности или вмешательства должно быть индивидуально выбрано и подтверждено.

Нажатие клавиши **ent** отключает сообщение на один период постановки на охрану. Нажатие клавиши **esc** возвращает к предыдущей заставке. При постановке системы на охрану с отключенными сигналами неисправности и вмешательства на дисплее клавиатуры отображаются соответствующие сообщения. Данное событие сохраняется в протоколе системы. Отключение сигналов действует до момента снятия системы с охраны.

РАБОТА С МЕНЮ

Меню контрольной панели Galaxy содержит набор различных функций для программирования всех параметров работы системы. Существуют две структуры меню.

Полное меню

По умолчанию доступ по паролям менеджера, инженера и дистанционного доступа на панелях. Полное меню представляет собой многоуровневую структуру. Каждый последующий уровень становится доступным с увеличением уровня доступа пароля.

Быстрое меню

Выборочные пункты из полного меню. Доступ к быстрому меню по умолчанию разрешен всем пользователям (уровень 2.3 и выше), кроме менеджера и инженера. Быстрое меню предоставляет пользователям с уровнем доступа 2.3 и выше набор из 10 функций меню, пронумерованных от 0 до 9. Если пользователь не имеет права доступа к разделу меню, дисплей клавиатуры отображает сообщение: **НЕПРАВИЛЬНАЯ ОПЦИЯ**.

Уровень пользователя	Быстрое меню	Полное меню			
		Пользователь (уровень 2.3)	Пользователь (уровень 2.4)	Пользователь (уровень 2.5)	Менеджер (уровень 3.6)
2.3	0 = Исключение зон	10 = Постановка	20 = Просмотр	30 = Тест	40 = Изменение
2.3	1 = Принудительная охрана	11 = Исключение зон	21 = Зоны	31 = Тест-проход	41 = Время/Дата
2.3	2 = Колокольчик	12 = Охрана с задержкой	22 = Протокол	32 = Выходы	42 = Пароли
2.4	3 = Зоны	13 = Частичная охрана	23 = Система		43 = Летнее время
2.4	4 = Протокол	14 = Принудительная охрана	24 = Печать		44 = Слежение
2.4	5 = Печать	15 = Колокольчик	25 = Протокол СКУД		45 = Управление таймерами
2.5	6 = Тест-проход	16 = Мгновенная охрана			46 = Исключение группы
3.6	7 = Время/Дата	17 = Тихая частичная охрана			47 = Дистанционный доступ
2.1	8 = Пароли	18 = Охрана "Дом"			48 = Инженерный доступ
3.6	9 = Летнее время	19 = Охрана всех			

Таблица 1. Пункты быстрого и полного меню

Доступ к меню

Для получения доступа к меню необходимо ввести действующий пароль и нажать клавишу **ent**. Если в системе есть какие-либо неисправности, они будут отображены на дисплее клавиатуры. При наличии нескольких неисправностей будет отображаться символ ">". Используйте клавиши **A** и **B** для просмотра списка неисправностей. Нажатие клавиши **ent** осуществляет вход в меню. В зависимости от уровня доступа пользователя, осуществляется вход в полное или быстрое меню.

Примечания.

1. Если пользователь не имеет права выбора групп, все группы, назначенные пользователю, должны быть предварительно сняты с охраны.
2. Если пользователь имеет право выбора групп, по крайней мере, одна из назначенных ему групп должна быть снята с охраны.
3. Если режим групп не задействован, система должна быть снята с охраны.

Полное меню

Полное меню подразделяется на четыре структуры, доступ к каждой из которых открывается с увеличением уровня доступа пользователя.

Быстрое меню

Быстрое меню предоставляет пользователям с уровнем доступа 2.3 и выше набор из 10 функций меню, пронумерованных от 0 до 9. Требуемый раздел меню выбирается либо вводом его номера, либо клавишами **A** и **B**.

Разделы меню просматриваются по кругу, поэтому следом за разделом 9 отображается пункт 0.

Примечание. Пользователи с уровнем 2.1 имеют доступ только к разделу **8 = ПАРОЛИ** быстрого меню.

Разделы меню, назначенные по умолчанию для быстрого меню, приведены в табл. 1. Эти разделы подробно рассмотрены ниже.

Функция "дверной колокольчик" (уровень доступа пользователей 2.3 и выше)



Назначение

Эта функция включает и выключает режим "дверной колокольчик". Когда этот режим включен, при нарушении любой зоны с запрограммированной функцией **Колокольчик** раздается звуковой сигнал.

Примечание. Эта функция может не использоваться в системе.

Выбор функции

Войдите в быстрое меню. Нажмите клавишу **2**, а затем **ent**. На дисплее отобразится текущее состояние данной опции:
0=ВЫКЛ. / 1=ВКЛ. Клавиша **A** переключает состояние, нажатие клавиши **ent** подтверждает выбор.

Примечание. Для переключения состояний ВЫКЛ. / ВКЛ. могут также использоваться клавиши **0** и **1** соответственно.

Работа функции

После включения, режим "дверной колокольчик" остается активным, пока не будет выключен вручную. При нарушении зон с запрограммированной функцией **Колокольчик** раздается звуковой сигнал.

Примечание. Режим "дверной колокольчик" не работает, когда система находится на охране или при тревоге.

Просмотр состояния зон (уровень доступа пользователей 2.4 и выше)

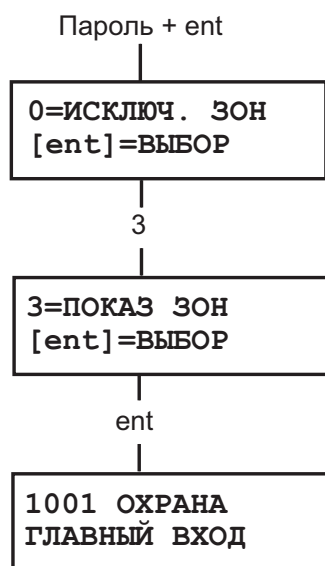

Назначение

Эта функция меню дает возможность пользователю просматривать тип, описание и текущее состояние зон системы.

Выбор функции просмотра состояния зон

Войдите в быстрое меню. Нажмите клавишу **3**, а затем **ent**. При этом данные по первой зоне (1001) появятся на дисплее.

Адрес

Адрес зоны – уникальный 4-значный номер, идентифицирующий зону в системе. Например, зона с номером 3057 соответствует седьмому шлейфу сигнализации, подключенному к расширителю (RIO) с номером 5, находящемуся на шине 3.

Тип зоны

Тип зоны определяет характер функционирования зоны и реакцию системы на нарушение шлейфа сигнализации (например, ТРЕВОГА, ПОЖАР).

Состояние

На дисплее клавиатуры отображается текущее состояние шлейфа сигнализации (в норме или нарушен). Дисплей поочередно отображает состояние шлейфа и тип зоны.

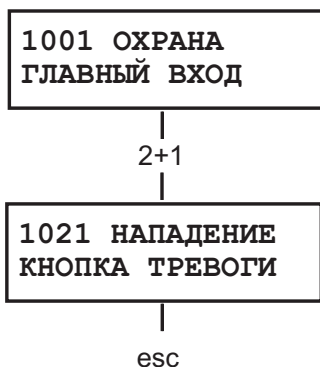

Описание

Каждой зоне может быть присвоено описание, содержащее до 16 символов. Оно может состоять из набора символов и/или библиотечных слов. Описание зоны отображается в нижней строке дисплея (например, ГЛАВНЫЙ ВХОД).

Выбор и просмотр зоны

При выборе пункта меню **ПОКАЗ ЗОН**, на дисплей выводится информация о первой зоне системы. Другие зоны можно просмотреть, нажимая клавиши **A** и **B** или путем непосредственного ввода 4-значного адреса зоны (номер шины RS-485 панели, номер расширителя RIO на шине, номер зоны на расширителе). После нажатия клавиши **#** нижняя строка дисплея отображает сопротивление шлейфа (в омах) и напряжение на расширителе RIO (к которому подключен данный шлейф). Повторное нажатие клавиши **#** возвращает к описанию зоны.

Выход

Нажмите клавишу **esc** для возврата в меню.

Просмотр протокола событий (уровень доступа пользователей 2.4 и выше)

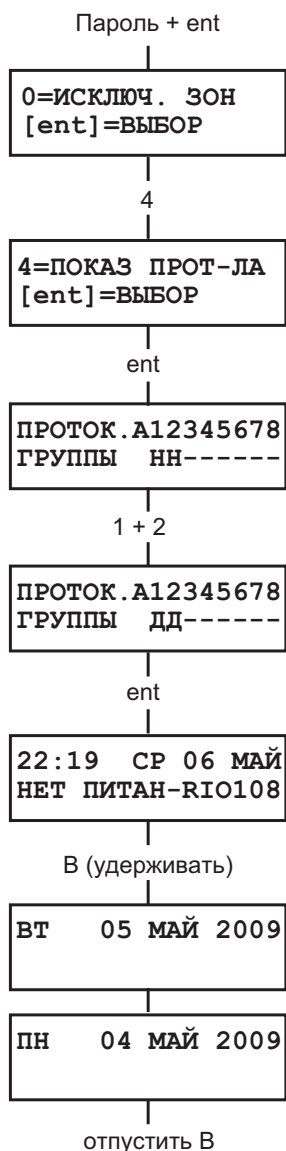

Назначение

Эта функция меню позволяет пользователю просматривать память событий системы. Все события сохраняются в энергонезависимой памяти.

Просмотр протокола событий

Войдите в быстрое меню. Нажмите клавишу **4**, а затем **ent**. На дисплее клавиатуры появится информация о последнем событии.

События

Пользователь может просматривать события постановки, снятия с охраны и сигналы тревоги. Каждое событие имеет точное время и дату.

Выбор даты

Удерживая клавишу просмотра, можно пролистывать даты событий, хранящихся в протоколе. Клавиша **A** пролистывает вперед по датам, а клавиша **B** – назад. Остановка на нужной дате отображает на дисплее первое событие, произошедшее в этот день.

Просмотр события

События, произошедшие в определенный день, просматриваются с помощью клавиш **A** или **B**. Если пользователь имеет право выбора групп, на дисплее отображается их список. События каждой группы можно просмотреть, введя номер группы.

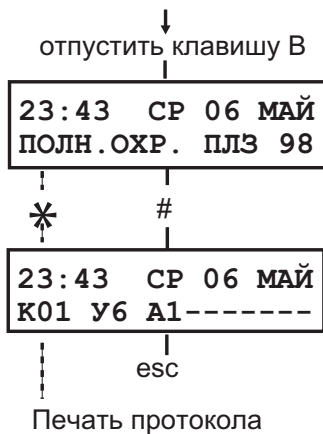

Дополнительная информация о событии

Клавиша # используется для получения дополнительных сведений по некоторым событиям. Эта информация отображается в нижней строке дисплея. Дополнительная информация включает в себя описание зон, уровни доступа пользователей и адрес использованной клавиатуры.

Печать

Если к системе подключен принтер с последовательным интерфейсом, то протокол событий может быть распечатан нажатием клавиши *. События распечатываются, начиная с отображаемого на дисплее до самого последнего по времени.

Печать

(уровень доступа пользователей 2.4 и выше)



Назначение

Эта функция позволяет пользователям распечатывать информацию о событиях и параметрах системы. Принтер с последовательным интерфейсом должен быть подключен к панели Galaxy через модуль интерфейса принтера, модуль интерфейса RS-232 или напрямую к встроенному порту RS-232.

Выбор функции печати

Войдите в быстрое меню. Нажмите клавишу 5, а затем ent. На дисплее появляются функции печати. Для отмены печати нажмите клавишу esc.

Печать паролей

Нажмите клавишу 1 для печати всех паролей, включая номер пользователя, имя и уровень доступа.

Печать информации о зонах

Нажмите 2 для печати информации о зонах. При этом будут напечатаны параметры каждой зоны (адрес, тип и описание).

Печать протокола событий

При нажатии клавиши 3 будет распечатан протокол событий. Протокол может содержать до 1000 событий, включая время, дату, номер пользователя, а также другую информацию.

Печать всех данных

Нажатие клавиши 4 выводит на печать все данные (пароли, зоны и события).

Сообщение об ошибке

При попытке начать печать, когда принтер отключен от системы или в нем отсутствует бумага, на дисплее клавиатуры появится соответствующее предупреждение.

Тест-проход (уровень доступа пользователей 2.5 и выше)



Назначение

Эта функция дает возможность протестировать зоны системы для проверки правильности их работы. При этом возможны два варианта тестирования:

1. тестирование всех зон;
2. тестирование только выбранных зон.

Во время тестирования звуковой сигнал сообщает о нарушении зоны. Тестирование фиксируется в протоколе событий. Для беспроводных извещателей на дисплее клавиатуры отображается уровень сигнала (в процентах).

Выбор функции тест-прохода

Войдите в быстрое меню. Нажмите клавишу **6**, а затем **ent**. Система предложит два варианта выбора: **1 = Просмотр** или **2 = Активировать**. Выбор первой опции позволяет просмотреть протестированные и зоны, для которых тест не выполнялся. Вторая опция позволяет запустить тест-проход со звуковой индикацией (**2 = Звуковая индикация**) или без нее (**1 = Тихий**). В обоих случаях возможен тест всех или только выбранных зон.

Тест всех зон

Выбор этой опции начинает тест-проход, который включает все зоны, доступные для исключения. Тест-проход начинается немедленно, как только пользователь выбрал этот пункт меню. Если все зоны недоступны для исключения, то отображается сообщение: **НЕТ ЗАПИСЕЙ**. Зоны, недоступные для исключения не включаются в этот тест и остаются активными во время теста.

Примечание. При тестировании всех зон проверяются только те зоны, которые могут быть исключены из системы.

Тест выбранных зон

Эта операция позволяет выбирать для тест-прохода любые зоны, независимо от их типа. В список тестирования может быть включено любое необходимое количество зон. При включении этой операции отображается информация о первой зоне. Выбор зоны для теста производится с помощью клавиш **A** и **B** или путем прямого ввода адреса зоны. Нажмите клавишу **#**, чтобы переключить состояние тестирования каждой зоны в тест-проходе: состояние зоны изменится на **ТЕСТ**, если она включена в тест и на **#=ТЕСТ**, если не включена. Когда все требуемые зоны выбраны, нажмите клавишу **ent**, чтобы запустить тест-проход.

Примечание. При этом варианте тестирования в тест-проход включаются все зоны, вне зависимости от возможности их исключения из охраны.

Завершение тест-прохода

Для завершения тест-прохода нажмите клавишу **esc**. Система автоматически выходит из режима тест-прохода через 20 минут после последнего нажатия клавиши.

Установка даты и времени (уровень доступа пользователей 3.6)

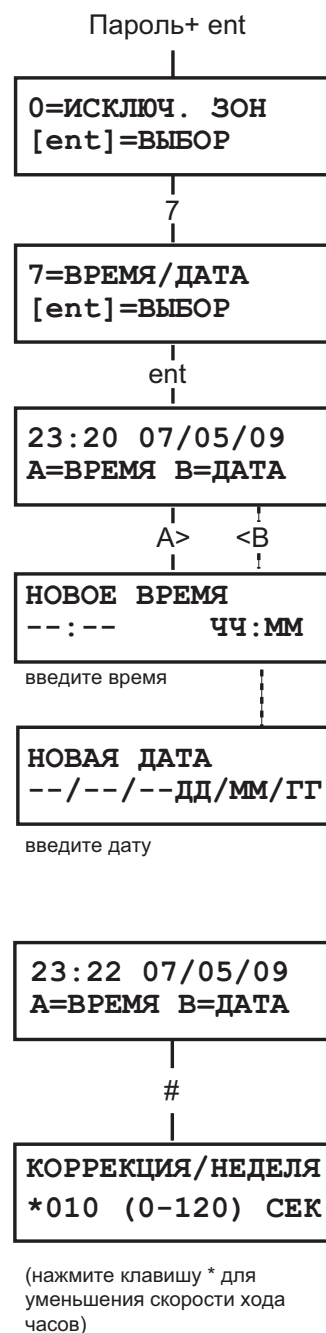

Назначение

Эта функция позволяет изменять системное время (часы/минуты) и дату (день/месяц/год).

Выбор функции

Войдите в быстрое меню. Нажмите клавишу **7**, а затем **ent**. Далее выбор для изменения времени или даты производится клавишами **A** и **B** соответственно.

Изменение времени

Для изменения времени нажмите клавишу **A**. Система запрашивает новое время в формате ЧЧ:ММ. Когда новое время введено, дисплей возвращается к предыдущему уровню меню. Система не воспринимает некорректно введенное время (часы: более 23, минуты: более 59). Для отмены программирования нажмите клавишу **esc**.

Изменение даты

Для изменения даты нажмите клавишу **B**. Система запрашивает новую дату в формате ДД/ММ/ГГ. Когда новая дата введена, дисплей показывает день недели, а затем возвращается к предыдущему экрану. Система не воспринимает некорректные даты (например, 32/13/99). Нажатие **esc** отменяет программирование.

Корректировка хода часов

Имеется возможность корректировать скорость хода системных часов панели. Нажатие клавиши **#** позволяет ввести значение корректировки в диапазоне 0-120 секунд в неделю. Для уменьшения скорости хода на эту величину, нажмите клавишу *****.

Изменение паролей пользователей (уровень доступа пользователей 2.1 и выше)

Пользователи имеют возможность изменения только своего пароля. Доступ к паролям других пользователей запрещен. Только менеджер имеет право доступа к паролям других пользователей.



Назначение

Этот пункт меню позволяет менеджеру (уровень доступа 3.6) задавать пароли для пользователей. Он содержит в себе два подраздела.

1. ПАРОЛИ ПОЛЬЗОВАТЕЛЕЙ

Включает десять пунктов (число может меняться в зависимости от задействованных групп и считывателей), с помощью которых определяются все параметры пользовательских паролей. Это меню также назначает номера и функции считывателя МАХ пользователям.

2. СМЕНА ПАРОЛЯ

Этот подраздел задает период времени, в течение которого система предупреждает пользователя о необходимости смены пароля.

Примечание. Период смены пароля программируется инженером.

Пароль менеджера

Менеджер имеет право:

- программировать пароли пользователей,
- назначать другим паролям уровень доступа 3.6,
- менять пароль менеджера (его нельзя удалить),
- программировать функции считывателя МАХ для карты пользователя.

По умолчанию паролю менеджера предоставлено право выбора групп (если используются). Менеджер может включать и выключать выбор групп по мере необходимости (клавиша * при вводе номеров групп).

Примечание. МАХ – это считыватель бесконтактных (proximity) карт, который может подключаться к панели. В системе могут также использоваться считыватели MicroMAX.

Версия Galaxy	Общее число паролей	Менеджер	
		Пароль по умолчанию	Номер пользователя
GD-48	100	12345	98
GD-96	250	12345	248
GD-264	1000	12345	998
GD-520	1000	12345	998

Таблица 2. Пароли по умолчанию

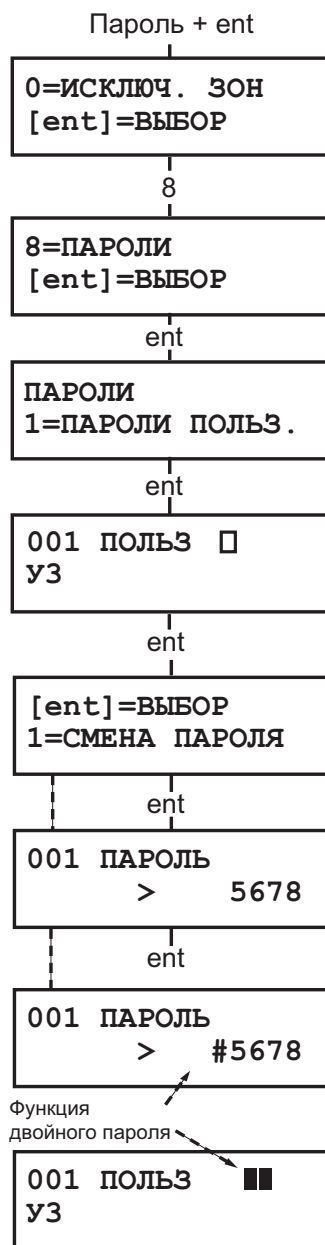

Выбор меню

Войдите в быстрое меню. Нажмите клавишу **8**, а затем **ent**.

Пароли пользователей

Нажмите клавишу **1** для доступа к этому подразделу меню. Выбор нужного номера пользователя осуществляется клавишей **A**. Для каждого пользователя можно запрограммировать пароль, уровень доступа, имя, временную зону и группы. Когда выбран нужный номер пользователя, нажмите **ent** для его программирования.

Изменение пароля

Этот пункт меню позволяет задать новый или изменить уже существующий пароль. Пароль должен состоять из 4, 5 или 6 цифр и быть уникальным в системе. При вводе пароля, уже существующего в системе, на дисплее появляется сообщение **ПОВТОРЯЮЩАЯСЯ ЗАПИСЬ**. Каждая введенная цифра пароля появляется в нижней строке дисплея. Нажатие клавиши ***** удаляет последнюю введенную цифру. Удержание ***** стирает все цифры пароля. Когда пароль установлен, нажмите **ent** для подтверждения.

Когда пароль назначен пользователю на дисплее рядом с номером пользователя появляется черный прямоугольник (■).

Удаление пароля

Существующий пароль может быть удален с помощью клавиши *****. Если не ввести новый пароль, то у номера пользователя на дисплее появится пустой прямоугольник (□).

Назначение двойных паролей

Для программирования двойного пароля нажмите клавишу **#**. Значок **#** отображается на дисплее перед паролем пользователя (например, **#5678**). Когда двойной пароль назначен, рядом с номером пользователя появятся два черных прямоугольника (■■).

Использование двойных паролей

Ввод одного из двойных паролей не обеспечивает возможности ставить или снимать с охраны систему. Требуется ввод дополнительного пароля. На дисплее появляется сообщение: **НЕТ ДОСТУПА - ДОПОЛНИТЕЛЬНЫЙ ПАРОЛЬ**. Второй двойной пароль должен быть введен в течение 60 секунд после ввода первого, чтобы получить доступ к меню для постановки или снятия с охраны системы. Двойные пароли могут иметь различные уровни, самый высокий из уровней доступа этих паролей определяет доступ к системе независимо от того, введен ли он первым или вторым.

Ввод одного двойного пароля без ввода второго пароля в течение 60 секунд регистрируется в протоколе событий как **Ошибочный пароль**. Все выходы типа **Пароль-Ошибка** активизируются.

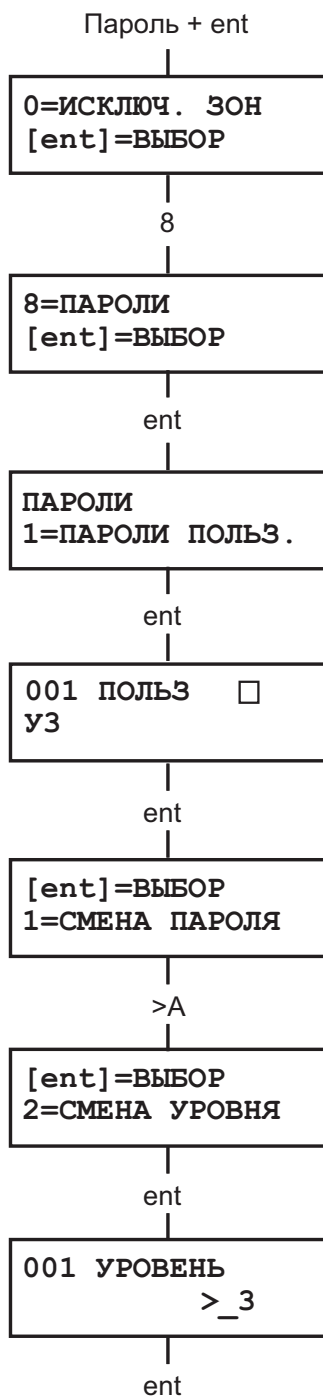

Изменение уровня пользователя

Каждому пользователю присваивается уровень доступа, который определяет доступные функции меню системы (см. табл. 3). Введите уровень доступа пользовательского пароля и нажмите **ent** для подтверждения программирования и возврата к предыдущему уровню меню.

Уровень доступа		Права доступа
1.0 *	Охранник	Факт ввода пароля регистрируется в протоколе (нет других опций)
2.1 *	Уборщик	Только постановка системы на охрану и изменение своего пароля
2.2 *	Сторож	Только постановка/снятие системы с охраны и изменение своего пароля
2.3	Пользователи	Пункты меню 11 – 19
2.4	Пользователи	Пункты меню 11 – 25
2.5	Пользователи	Пункты меню 11 – 32
3.6 **	Менеджер	Пункты меню 11 – 48
3.7 **	Инженер	Пункты меню 11 – 71
3.8 **	Дистанционный доступ	Пункты меню 11 – 71

* нет доступа к функциям меню
 ** пароли менеджера, инженера и дистанционного доступа (последние три пароля системы) имеют фиксированные уровни доступа, которые не могут изменяться.

Таблица 3. Уровни доступа пользователей.

Пароль принуждения

Если клавиша # нажата при программировании уровня пользователя, то текущий пароль пользователя становится паролем принуждения. Ввод пароля принуждения в любое время активизирует выходы, запрограммированные как **Принуждение** или **Нападение**. Нет ограничений на количество паролей, которые могут быть запрограммированы как пароли принуждения.

Ввод любого действующего пароля пользователя с последующим двойным нажатием клавиши # и **ent** также воспринимается системой как пароль принуждения. Вместо **ent** могут использоваться клавиши **A** и **B**.

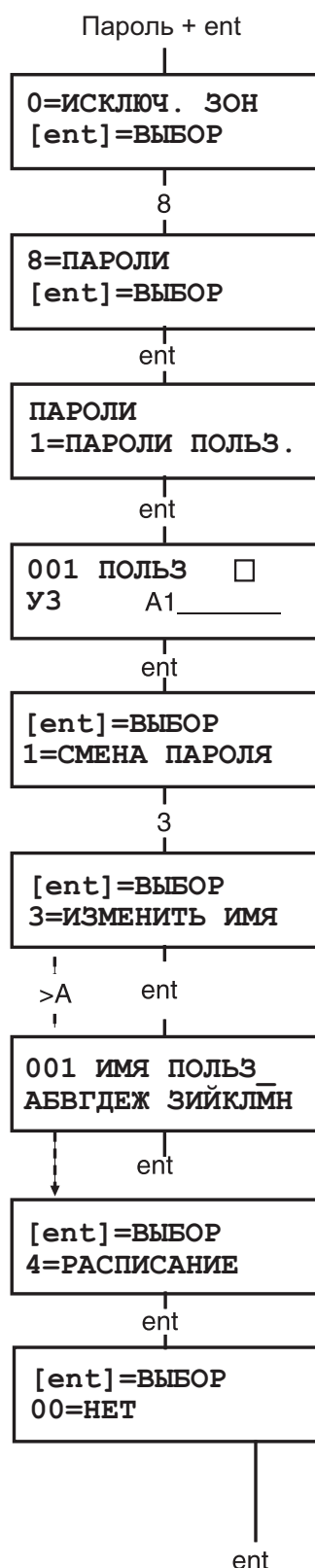

Доступ к быстрому меню

По умолчанию все пользовательские пароли назначены на доступ к быстрому меню. Это меню представляет собой выборочные пункты полного меню (0-9 из 11-49). Уровень доступа определяет доступ к быстрому меню. Если нажать * при программировании уровня доступа, то данному паролю разрешается доступ к полному меню. Таким образом, паролю с уровнем доступа *2.5 разрешено обращаться к пунктам меню 11 – 32. Доступ пароля к обоим меню невозможен.

Примечание. Пароль менеджера по умолчанию имеет доступ к полному меню.

Изменение имени пользователя

Этот пункт меню позволяет задать имя (до 6 символов), связанное с паролем пользователя. По умолчанию пользовательским паролям присвоено имя **ПОЛЬЗ**, а для менеджера – **МЕНЕДЖ**. При этом имя менеджера не может меняться. При задании имени на нижней строке дисплея отображаются алфавитно-цифровые символы, из которых составляется имя. Курсор мигает на букве "0". Клавиша * удаляет последний символ имени. Клавиши **A** и **B** используются для выбора нужного символа, а клавиша **ent** копирует символ в имя. Выбранные символы отображаются в верхней строке дисплея. Клавиша # переключает между символами и библиотечными словами. Когда имя набрано, нажмите клавишу **esc** для сохранения.

Временная зона

Если инженером запрограммированы таймеры, то менеджер может назначить пользователю временную зону. При этом пароль будет недействительным в период между включением и выключением таймера.

Расписание

Данный пункт меню позволяет ограничить действие пароля пользователя по времени. Пароль действует только в период, когда таймер системы выключен.

Если пароль введен в течение времени, когда таймер включен, доступ пользователя запрещается и в протокол системы записывается сообщение **Ошибочный пароль**. Активизируются все выходы типа **Пароль-Ошибка**.

Установка значения **00=Нет** разрешает использование данного пароля в любое время.

Примечание. Расписания не используются для контроля доступа через двери системы. Уровни доступа для владельцев карт программируются в меню **42.11 = Шаблоны**.

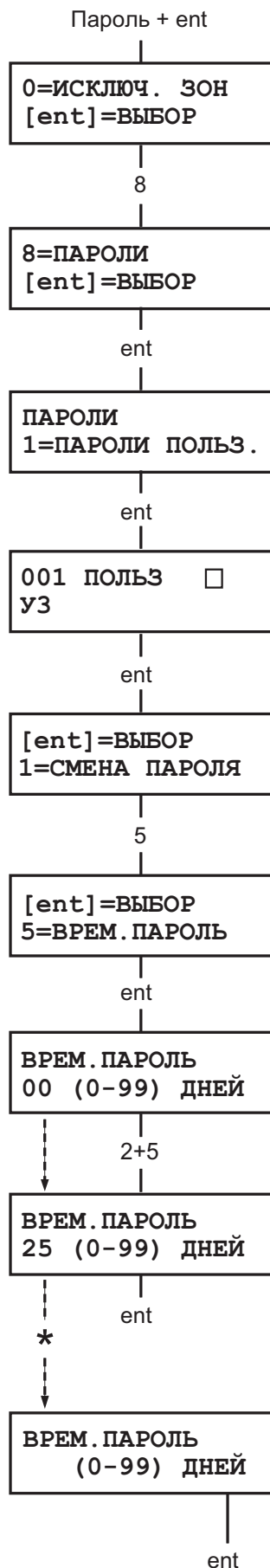

Временные пароли

Этот пункт меню позволяет задавать срок действия пароля (0 – 99 дней). По умолчанию паролям присваивается значение **0**, что означает неограниченный срок действия паролей. Временный пароль удаляется из системы в полночь по окончании последнего дня его действия. Временный пароль отмечается значком **^** около номера пользователя (например, **001^ USER**).

Примечание. Пароль менеджера не может иметь ограничение срока действия.

Смена пароля

Для назначения пароля с функцией смены пароля, необходимо в пункте меню **Временные пароли** вместо количества дней ввести *****. Программирование подтверждается нажатием **ent**. При этом рядом с номером пользователя на дисплее будет стоять значок ***** (например, **001* ПОЛЬЗ**).

Период, в течение которого на дисплее выводится предупреждение о необходимости смены пароля (1-28 дней), программируется в меню **Срок действия** (пункт меню 42.2). Система предлагает пользователю задать новый пароль всякий раз, когда вводится пароль с истекающим сроком действия (кроме снятия системы с охраны). Число дней до истечения срока действия пароля программируется в меню **42.2 = Срок действия**. Новый пароль должен состоять из 4-6 цифр и должен отличаться от любого существующего пароля системы. Новый пароль должен быть введен повторно и, если он принят системой, дисплей возвращается к заставке. Если нажата клавиша **esc** или введенный пароль недействителен, пользователь может продолжать работать с системой как обычно. При следующем вводе пароля панель опять предупредит о необходимости его изменения.

Примечание. Если пользователь не сменил пароль к концу периода, заданного параметром **Срок действия**, то пароль стирается при следующем снятии системы с охраны.

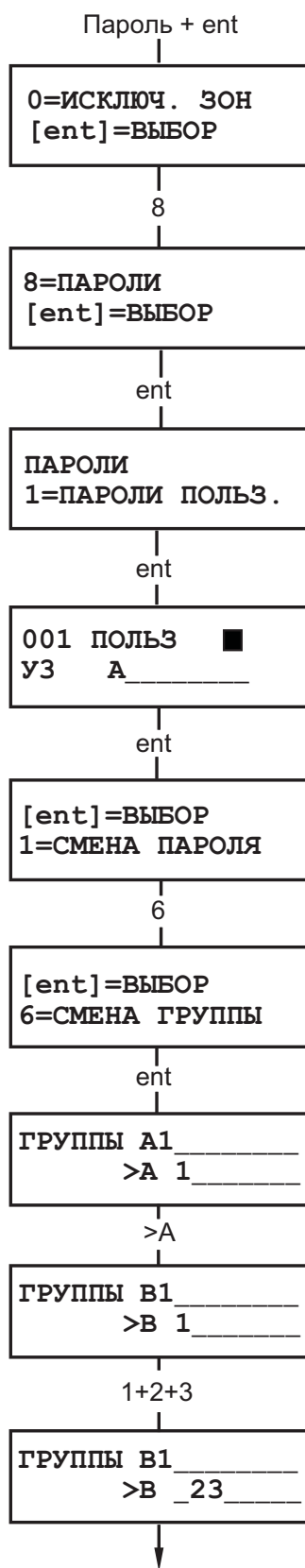

Изменение групп

Этот пункт меню определяет группы (разделы) системы, к которым пользователь имеет доступ. Пункт меню **Смена группы** доступен только, когда в системе задействованы группы. По умолчанию поддержка групп отключена.

При выборе пункта меню **Смена группы**, группы, назначенные пользователю в данный момент, отображаются на дисплее. Всем пользователям по умолчанию доступна группа 1. Ввод номера группы делает ее доступной пользователю. Нажатие клавиш 2 и 3 назначает пользователю группы 2 и 3. Нажатие клавиши 1 (когда группа 1 уже назначена) отменяет группу 1 для пароля текущего пользователя. Чтобы задать пользователю право выбора групп, нажмите клавишу *****. Когда требуемые группы заданы пользователю, нажмите клавишу **ent** для подтверждения программирования и возврата к предыдущему уровню меню.

Системы с несколькими группами

Панели поддерживают до 32 групп: они отображаются на дисплее клавиатуры блоками по восемь групп, обозначенными А, В, С и D.

Используйте клавиши **А** и **В** для перемещения между блоками групп. Нажатие клавиш 1 – 8 назначает пользователю соответствующие группы.

Блоки групп	Фактические группы
A1-8	1 - 8
B1-8	9 - 16
C1-8	17 - 24
D1-8	25 - 32

Параметры групп

Одна группа Пользователю может быть назначена одна любая группа. В этом случае пользователь получает доступ только к этой группе.

Несколько групп Пользователю могут быть назначены несколько групп. В этом случае доступ и работа осуществляется со всеми этими группами одновременно. Пользователь не может выбирать одну или несколько групп для постановки/снятия с охраны.

Выбор групп Пользователю могут быть назначены несколько групп. При этом он будет иметь право выбора групп для управления. Нажатие клавиши ***** при программировании групп для пользователя разрешает выбор групп из списка.

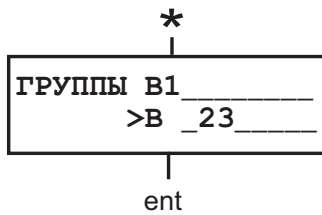

Примечания

1. Пароль менеджера имеет фиксированный доступ ко всем группам системы. Его права не могут быть перепрограммированы.
2. Паролю менеджера по умолчанию задана функция выбора групп. Для пароля менеджера можно удалить свойство выбора групп.
3. Пользователи, имеющие доступ к пункту меню **ПАРОЛИ**, могут назначать только те группы, к которым они сами имеют доступ по своему паролю. Например, пользователь, не имеющий доступа к группе 4, не может назначить эту группу другому паролю пользователя.

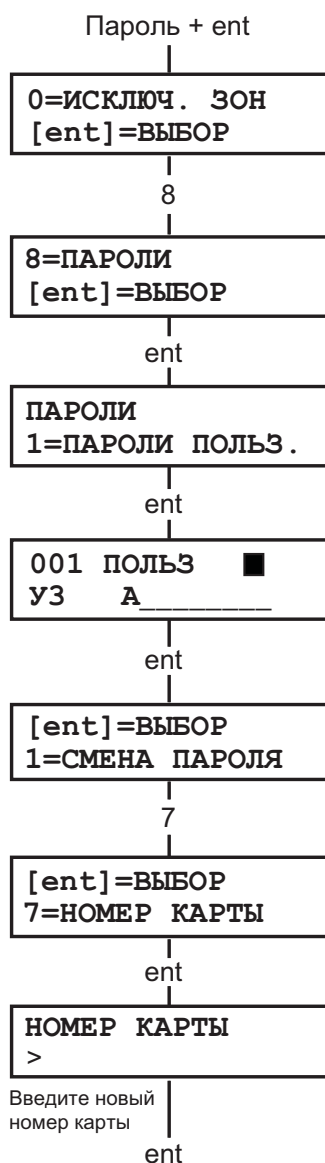

Номер карты

Номер карты идентифицирует карту в системе и назначает ее заданному пользователю. По умолчанию номера карт не назначены. Для ввода номера карты выполните следующие действия.

1. Введите 10-значный номер карты, отпечатанный на ней **или** введите номер беспроводного брелока, сгенерированный RF RIO **или** на клавиатуре со считывателем Кеургох одновременно нажмите клавиши **1** и **A** и поднесите карту к считывателю в течение 5 секунд (декодированный номер карты отобразится на дисплее).
2. Нажмите клавишу **ent**, чтобы подтвердить программирование и вернуться к предыдущему уровню меню.

Примечания.

1. Номер карты может быть задан пользователю, не имеющему пароля в системе. Все остальные функции для этого пользователя возможны для карты считывателя.
2. Когда номер карты задан, в верхней строке дисплея рядом с номером пользователя появляется символ "m".
3. Если при программировании карты была нажата клавиша #, то любая функция, назначенная ей для активизации при удержании у считывателя, будет выполнена только после ввода пароля данного пользователя.
4. Если при программировании карты была нажата клавиша *****, то запрограммированная функция будет выполняться только после предъявления второй карты или ввода пароля другого пользователя.

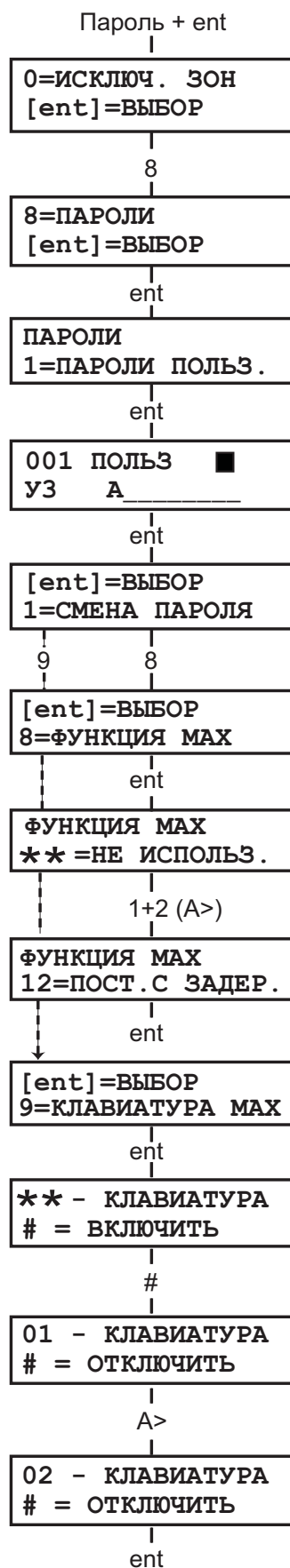

Функция карты

Карте пользователя может быть назначена одна из функций меню. Пользователь должен иметь доступ к данной функции – это достигается программированием соответствующего уровня доступа пользователя или изменением набора функций для уровня доступа этого пользователя (выполняется инженером).

По умолчанию функции картам не назначены. Новая функция программируется нажатием клавиш **A** или **B** для выбора функции на дисплее или вводом ее номера с клавиатуры и нажатием клавиши **ent** для подтверждения выбора.

Клавиатура для считывателя МАХ

Выполнение функции, назначенной карте пользователя, может быть ограничено для выполнения только на одной клавиатуре. При выборе этого пункта меню на дисплее отображаются ****** (две звездочки) индицирующие, что клавиатура не была назначена. Чтобы назначить клавиатуру, нажмите клавишу **#**. На дисплее появляется адрес первой клавиатуры. Для выбора требуемой клавиатуры используйте клавиши **A** или **B** и нажмите клавишу **ent** для подтверждения выбора.

Примечание. Адрес клавиатуры, которая в настоящее время используется, индицируется черным квадратом, мигающим на первой цифре адреса клавиатуры.

Выполнение функции, назначенной карте

Функция карты активизируется, если карта удерживается перед считывателем МАХ в течение трех секунд.

При этом считывателю или Кеургох должна быть назначена одна из групп, доступных пользователю. Клавиатура, заданная в пункте меню **Клавиатура МАХ**, отображает выполнение функции карты.

Примечание. Если запрограммированная клавиатура уже используется, то функция не отображается на дисплее. Если назначенная функция карты выполняет какое-либо действие (например **12 = Постановка с задержкой**) то это действие начинает выполняться.

Если клавиатура не запрограммирована (******), то функция карты выполняется на всех клавиатурах, относящихся к группам, заданным пользователю. Если таких клавиатур несколько, сообщение **Нажмите любую клавишу** появляется на всех клавиатурах. Для выполнения функции нужно нажать на клавиатуре любую клавишу. Если в течение пяти секунд не нажать клавишу, то функция автоматически активизируется на всех клавиатурах.

Сброс памяти контроля повторного прохода (КПП)

Функция КПП запрещает предъявление карты на одном считывателе более одного раза в течение запрограммированного интервала времени. Таким образом, осуществляется контроль повторного прохода владельца карты по времени.

Сброс памяти КПП сбрасывает ограничения контроля повторного прохода (КПП) для выбранного пользователя.

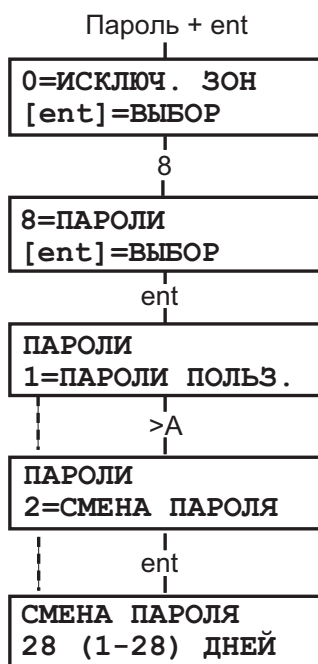

Смена пароля

Этот пункт меню позволяет задавать период, в течение которого на дисплей выводится предупреждение о необходимости смены пароля (1-28 дней). По умолчанию задается период 28 дней, но можно запрограммировать число дней в диапазоне 1 - 28. Если пользователь не изменит свой пароль до конца периода, в течение которого дается предупреждение, то пароль стирается при следующем снятии системы с охраны.

Примечание. Предупреждение о необходимости смены пароля выводится до завершения срока действия пароля. Пароль становится недействительным в первый день очередного месяца.

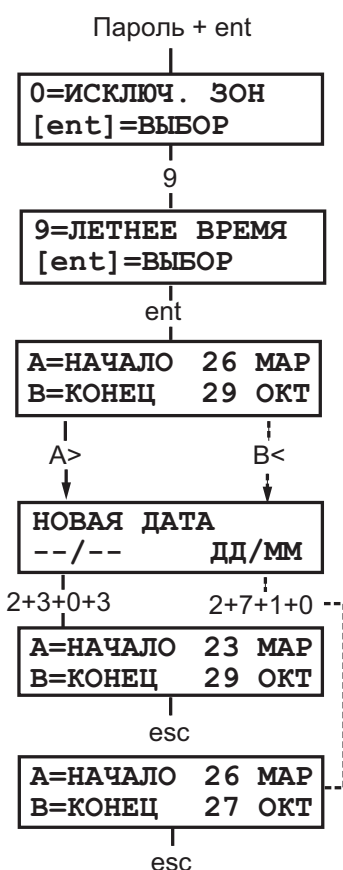

Переход на летнее/зимнее время (уровень доступа пользователей 3.6)

Функция перевода системных часов контрольной панели на летнее/зимнее время функционирует в соответствии с европейскими правилами.

В первый день каждого года определяется даты перехода на летнее/зимнее время. Переход на летнее время осуществляется в последнее воскресенье в марта. Окончание летнего времени устанавливается на последнее воскресенье октября.

Перевод часов осуществляется следующим образом: в 01:00 в день начала летнего периода часы системы автоматически переводятся на 02:00 часа. В день окончания летнего времени в 02:00 часы системы возвращаются к 01:00 часам.

Даты переходов могут программироваться пользователями. Нажмите клавишу **A**, чтобы изменить дату перехода на летнее время или клавишу **B**, чтобы изменить дату перехода на зимнее время. Новая дата должна состоять из четырех цифр в формате день/месяц (дд/мм).

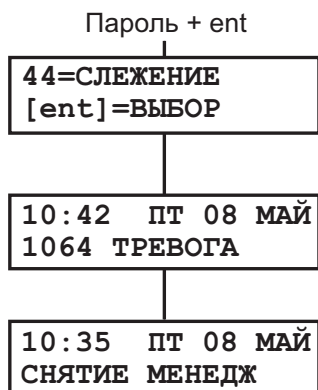

Слежение (уровень доступа пользователей 3.6)

Этот пункт меню обеспечивает запись самых последних тревог. Функция **Слежение** записывает данные постановки и снятия с охраны системы непосредственно перед и после срабатывания тревоги и первые пять событий, произошедших в течение тревоги. Эта информация сохраняется в памяти до следующего срабатывания тревоги. При выборе пункта меню, нажатием клавиш **A** и **B** можно просматривать все семь записанных событий.

Нажатие клавиши **#** при просмотре пункта меню **Слежение** выдает дополнительную информацию о выбранном событии – для событий, вызванных пользователем, отображается номер клавиатуры, уровень доступа пользователя и текущая группа. Для тревожного события отображается описание зоны (если задано), вызвавшей тревогу.

Текущее содержание пункта меню может быть распечатано нажатием клавиши *****; нажатие клавиши **esc** прерывает распечатку.

Управление таймерами (уровень доступа пользователей 3.6)

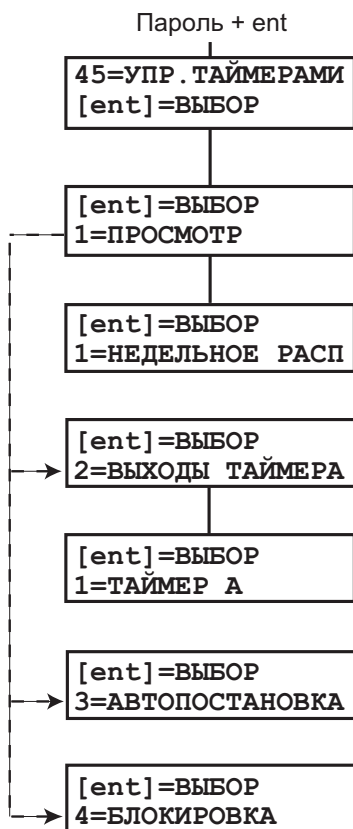

1 = Просмотр

Пункт меню позволяет просматривать недельные расписания, запрограммированные инженером.

1 = Недельное расписание

Используйте клавиши **A** и **B** для пролистывания списка запрограммированных недельных расписаний.

2 = Выходы таймера

Эта опция позволяет просмотреть расписания, назначенные выходам с типами **Таймер-А** и **Таймер В**.

3 = Автопостановка

Используйте клавиши **A** и **B** для пролистывания списка групп и просмотра расписаний, используемых для автоматической постановки групп на охрану.

4 = Блокировка

Используйте клавиши **A** и **B** для пролистывания списка групп и просмотра расписаний, используемых для автоматической блокировки снятия групп с охраны.

2 = Праздники

Эта функция позволяет программировать до 32 интервалов праздничных дней. Первый и последний дни праздничного интервала вводятся в меню **1 = Изменить даты**. Группы, связанные с праздниками, назначаются в меню **2 = Задать группы**. Работа всех таймеров для назначенных групп приостанавливается в течение этих дней.

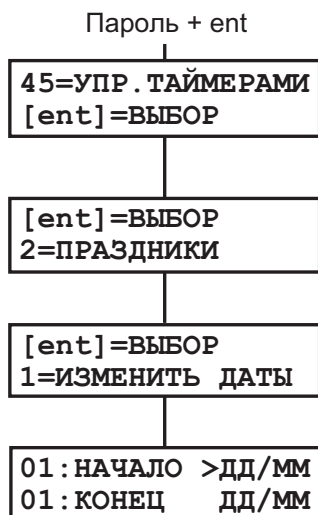

Последнее состояние таймера перед праздниками автоматически сохраняется до окончания праздничного периода. Например, пароль, которому было назначено расписание **Таймера А** (см. пункт меню 42.1.4), не будет действовать в течение программируемого праздничного периода, если **Таймер А** активен (включен) в тот день, когда начинается праздник.

1 = Изменить даты

При выборе этого пункта меню на дисплее отображаются название первого праздника. При нажатии **ent** возможны две опции:

- 1 = Имя** – позволяет назначить имя для диапазона праздничных дней;
- 2 = Изменить даты** – позволяет задать даты начала и окончания праздничного периода. Стрелка (>) указывает на начальную дату. Если никакие даты не были введены для этого периода, то на дисплее отображается ****/****. Чтобы запрограммировать начальную дату, нажмите **ent**. Поле даты на дисплее изменится на: **>ДД/ММ<**. Введите правильную дату (четыре цифры) и нажмите клавишу **ent** для подтверждения. Ввод года не требуется, только день и месяц (в формате дд/мм). Нажмите клавишу #, чтобы перейти к конечной дате праздничного периода. Клавиша # является переключателем с первого на последний день для каждого праздника. Стрелка (>) на дисплее указывает, какая дата в настоящее время редактируется. Чтобы удалить запрограммированную дату, нажмите клавишу *. Дисплей возвращается к индикации ****/****.

Используйте клавиши **A** и **B**, для пролистывания назначенных праздников или введите номер праздника (1 – 32) для быстрого перехода. Праздники могут программироваться только менеджером и инженером.

2 = Задать группы

С помощью этой функции задаются группы, для которых будут действовать запрограммированные праздники.

Группы, связанные с текущим праздничным периодом, обозначены символом "Д" (да) под номером группы. Группы, не связанные с текущим праздничным периодом, обозначены "Н" (нет). Изначально поддержка праздников включена для всех групп (под всеми группами стоит символ "Д"). Нажатие номера группы переключает ее состояние. Когда требуемые группы назначены, нажмите клавишу **ent** для подтверждения программирования и возврата к предыдущему уровню меню.

Системы с несколькими группами

Контрольные панели Galaxy поддерживают до 32 групп. Они отображаются на дисплее блоками по восемь групп, обозначенными как А, В, С и D.

Пользуйтесь клавишами **A** и **B** для переключения между блоками. Выбор группы производится вводом ее номера (1–8).



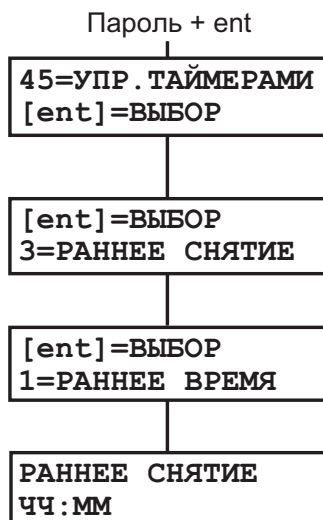

3 = Раннее снятие

Если задействована опция меню **Раннее снятие (45.5.2)**, то время отключения блокировки на следующий день переводится вперед на число минут, запрограммированное инженером (0 – 240 минут). Это позволяет вручную снять систему с охраны раньше, чем обычно.

1 = Раннее время

Если **Таймер** находится в выключенном состоянии, его функционирование приостанавливается. Эта опция не позволяет изменять запрограммированное значение. По умолчанию установлено значение **0=ВЫКЛ.** Для включения таймера измените этот параметр на **1=ВКЛ.**

Если задействованы группы, то используя эту опцию можно просмотреть время досрочного снятия с охраны каждой из групп. Группы, для которых разрешено досрочное снятие с охраны, обозначены символом "Д" (да) под номером группы. Группы, не имеющие возможности раннего снятия с охраны, обозначены "Н" (нет). По умолчанию раннее снятие запрещено для всех групп.

2 = Раннее снятие

Данная опция позволяет разрешать или запрещать раннее снятие системы с охраны.

0 = Отключено (по умолчанию) – раннее снятие с охраны запрещено;

1 = Включено – раннее снятие с охраны разрешено.

Выберите необходимое состояние и нажмите клавишу **ent**, чтобы подтвердить выбор и вернуться к предыдущему меню.

4 = Таймеры

Эта опция позволяет делать активными или неактивными запрограммированные недельные расписания. Если **Таймер** находится в выключенном состоянии, его функционирование приостанавливается. Эта опция не позволяет изменять запрограммированное значение. По умолчанию установлено значение **0=ВЫКЛ.** Для включения таймера измените этот параметр на **1=ВКЛ.**

Если задействованы группы, то используя эту опцию можно просмотреть время досрочного снятия с охраны каждой из групп. Группы, для которых разрешено досрочное снятие с охраны, обозначены символом "Д" (да) под номером группы. Группы, не имеющие возможности раннего снятия с охраны, обозначены "Н" (нет). По умолчанию раннее снятие запрещено для всех групп.

5 = Поздняя работа

Опция **Поздняя работа** разрешает или запрещает продление времени перед автоматической постановкой системы на охрану. Для разрешения продления времени выберите **1 = Вкл.**

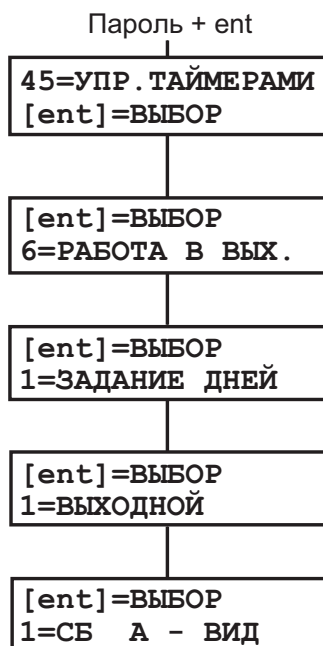

6 = Работа в выходные

Данная опция позволяет снимать систему с охраны в выходные дни с помощью действующего пароля пользователя. Она включает в себя два подраздела.

1 = Программирование дней

Эта опция позволяет выбрать выходные дни.

1 = Выходной день

При выборе этого пункта меню на дисплее появляется сообщение **Выходной**. Значение по умолчанию **0 = Выключен**. Используйте клавиши **A** или **B**, чтобы выбрать требуемый день или дни, и нажмите клавишу **ent**, чтобы подтвердить выбор и вернуться к предыдущему уровню меню:

0 = Выключен

1 = Суббота

2 = Воскресенье

3 = Все (суббота и воскресенье)

Этот выбор является однократным. Это значит, что по прошествии выбранного выходного дня, значение параметра **Выходной день** возвращается к **0 = Выключен**. Выходной день задается каждый раз по мере необходимости.

Если значение параметра **Выходной день** отличается от **0 = Выключен** (по умолчанию), то на следующий запрограммированный выходной день **таймеры** примут значения, установленные им для выбранного **шаблонного дня**. Например, это позволяет в воскресенье использовать значения таймеров автопостановки системы и блокировки, назначенные для понедельника.

Примечание. Параметр **51.41 = Работа в выходные** должен быть включен (по умолчанию отключен), чтобы разрешить пользователю возможность выбора пункта меню **Выходной день**.

7 = Шаблон доступа

Шаблоны доступа определяют права доступа пользователя в СКУД. Шаблон доступа включает в себя список групп и соответствующих им временных расписаний. Для каждого шаблона доступны две опции:

1 = Имя

Каждый шаблон может иметь имя длиной до 12 символов.

2 = Расписания

Расписания программируются в меню **65 = Таймеры**. Таймеры связываются с группами контрольной панели для формирования шаблонов доступа. Использование групп должно быть разрешено в меню **63.1** для возможности назначения расписания группам

Исключение группы (уровень доступа пользователей 3.6)

Этот пункт меню позволяет пользователям с уровнем 3.6 исключать в конце времени подтверждения все разрешенные для исключения зоны в одной или нескольких группах.

При выборе этого пункта меню исключаются все зоны в требуемых группах, для которых разрешено исключение. Исключение и восстановление зон может производиться без постановки и снятия системы с охраны.

При выборе пункта меню **Исключение группы**, группы, доступные пользователю и клавиатуре, отображаются на дисплее вместе с состоянием каждой группы. Символ "Д" (да) под номером группы указывает, что она исключена. "Н" (нет) указывает, что группа не исключена. Чтобы исключить все возможные зоны группы, введите номер соответствующей группы. Символ под номером группы изменится с "Н" на "Д". Чтобы восстановить группы, повторите ввод номера группы.

Примечание. Пользователь с уровнем 3.6 должен иметь право выбора групп.

Примечание. Зоны в выбранной группе исключаются из охраны сразу же после выбора группы.

Заставка на дисплее клавиатуры (обычная или инженерная) показывает сообщение: **ИСКЛЮЧЕНЫ ЗОНЫ**. Зоны остаются исключенными только на один период охраны или до момента их восстановления вручную.

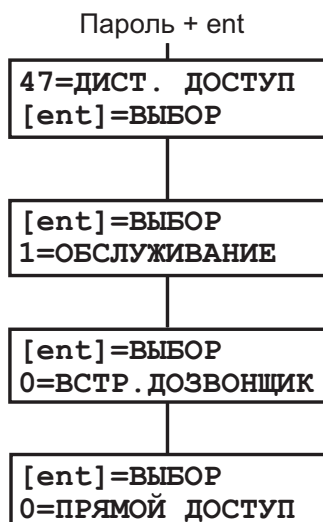

Дистанционный доступ к панели (уровень доступа пользователей 3.6)

В этом разделе меню осуществляется управление всеми типами дистанционных соединений, устанавливаемых контрольной панелью.

Пункт меню **1 = Обслуживание** дает возможность пользователям с уровнем 3.6 управлять режимом доступа к системе через программное обеспечение Galaxy Remote Servicing Suite. Доступны четыре типа устройств для организации связи с панелью:

- 0 = ВСТРОЕННЫЙ АВТОДОЗВОНИК
- 1 = МОДУЛЬ ISDN
- 2 = МОДУЛЬ ETHERNET
- 3 = ВНЕШНИЙ АВТОДОЗВОНИК

Выберите необходимое устройство. Выберите одну из следующих опций:

0 = Прямой доступ

Выбор этой функции разрешает 40-минутный период доступа к панели. Программа Galaxy Remote Servicing Suite может непосредственно установить связь с контрольной панелью Galaxy в течение этого периода. Как только связь с панелью установлена, обмен данными может продолжаться в течение неограниченного времени. После отключения Galaxy Remote Servicing Suite от панели, доступ разрешен в течение дополнительных 15 минут.

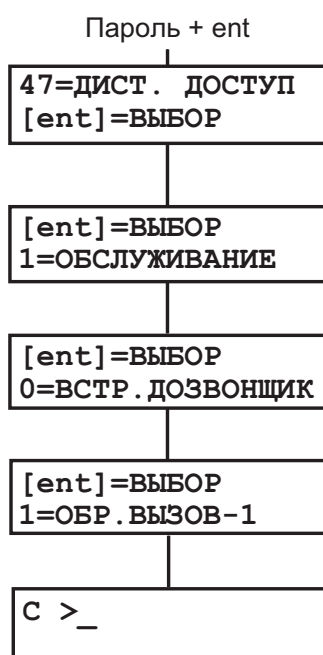

1 – 5 = Обратный вызов 1–5

Инженер может запрограммировать до пяти номеров обратного вызова (программируются инженером). При выборе одного из номеров (1-5) и нажатии клавиши **ent**, Galaxy дозванивается по соответствующему запрограммированному номеру телефона.

Если выбранный номер не запрограммирован, система подсказывает, какой номер можно ввести. Введите требуемый номер, и нажмите клавишу **ent**. Панель дозванивается по указанному номеру телефона.

Примечание. Компьютер, с которым связывается панель, должен иметь программное обеспечение Galaxy Remote Servicing Suite, работающее в режиме **Ожидание обратного вызова**.

Авторизация доступа инженера к системе (уровень доступа пользователей 3.6)

Эта опция позволяет разрешать доступ инженера к программированию системы. Для разрешения доступа пользователь должен выбрать пункт меню **Инженер** и разрешить доступ.

Доступ менеджера должен быть постоянно разрешен (меню 48.1.2).

ПРЕДОТВРАЩЕНИЕ ЛОЖНЫХ СРАБАТЫВАНИЙ

Ложные срабатывания системы охранно-пожарной сигнализации наносят ущерб безопасности объекта. Далее приведены девять шагов по уменьшению количества ложных срабатываний.

1. Вы должны быть уверены в своих знаниях о функционировании системы охранно-пожарной сигнализации. В случае Вашего отсутствия на объекте должен оставаться человек, обученный работе с системой.
2. Прежде чем покинуть объект, убедитесь, что все окна и двери надежно закрыты.
3. Убедитесь, что в помещениях, охраняемых пассивными инфракрасными извещателями или детекторами движения, отсутствуют животные и птицы. Особое внимание надо уделить качающимся предметам, лампам дневного света, праздничным украшениям, вентиляторам, системам вентиляции и отопления. Все эти предметы должны быть по возможности закреплены или выключены.
4. Всегда соблюдайте заранее установленный маршрут входа/выхода с объекта.
5. Осторожно обращайтесь с устройствами системы охранной сигнализации, чтобы не повредить их.
6. Консультируйтесь с компанией-установщиком при изменении планировки помещений охраняемого объекта, перестановке мебели или оборудования, если считаете, что это может привести к изменению в работе системы.
7. Всегда сообщайте о тревожных срабатываниях системы компании-установщику системы сигнализации. При необходимости на объект может быть направлен инженер для проверки системы.
8. Если время снятия и постановки на охрану контролируется станцией мониторинга, сообщайте на станцию об изменениях в возможном времени снятия/постановки и пользователях, которые выполняют эти действия.
9. Система должна быть оснащена батареей резервного питания, которая обеспечит работу системы при отключении сетевого питания. Постарайтесь сделать все возможное для скорейшего включения сетевого питания, чтобы батарея всегда была заряжена.

ТАБЛИЦЫ ПРОГРАММИРОВАНИЯ ЗОН

Зона	Тип	Описание	Функция "колокольчик"	Возможность исключения из охраны	Частичная охрана
1001					
1002					
1003					
1004					
1005					
1006					
1007					
1008					
1011					
1012					
1013					
1014					
1015					
1016					
1017					
1018					

Расширитель RIO	Зона	Тип	Описание	Функция "колокольчик"	Возможность исключения из охраны	Частичная охрана
	1					
	2					
	3					
	4					
	5					
	6					
	7					
	8					

Расширитель RIO	Зона	Тип	Описание	Функция "колокольчик"	Возможность исключения из охраны	Частичная охрана
	1					
	2					
	3					
	4					
	5					
	6					
	7					
	8					

ТРЕВОЖНЫЕ И ВСПОМОГАТЕЛЬНЫЕ СООБЩЕНИЯ

ПРОИЗОШЛА
ТРЕВОГА

ПРОИЗОШЛА ТРЕВОГА

В системе активизирована тревога, которая должна быть отменена вводом действующего пароля или ключом-контактом (если используется).

НАПАДЕНИЕ
ТРЕБУЕТСЯ СБРОС

НАПАДЕНИЕ – ТРЕБУЕТСЯ СБРОС

После нарушения зоны типа **Нападение** система требует сброса вводом пароля высокого уровня доступа (менеджер или инженер).

ВЫЗОВ МЕНЕДЖЕРА
ТРЕБУЕТСЯ СБРОС

ВЫЗОВ МЕНЕДЖЕРА – ТРЕБУЕТСЯ СБРОС

После срабатывания тревоги система требует сброса паролем уровня менеджера.

ВЫЗОВ ИНЖЕНЕРА
ТРЕБУЕТСЯ СБРОС

ВЫЗОВ ИНЖЕНЕРА – ТРЕБУЕТСЯ СБРОС

Если система была запрограммирована на сброс тревожных срабатываний инженером, то должен быть вызван инженер, прежде чем пользователи смогут работать с системой. Обычно тревога вмешательства должна отменяться паролем инженера.

КОД ПРИЧИНЫ ТРЕВ
>

КОД ПРИЧИНЫ ТРЕВОГИ

После тревоги система может требовать ввода кода причины тревоги для передачи на пульт централизованного наблюдения.

НЕТ ЗАПИСЕЙ

НЕТ ЗАПИСЕЙ

Такое сообщение появляется, если, например, пользователь пытается просмотреть пустой протокол событий или выбирает функцию исключения зон, когда в системе нет разрешенных для исключения зон.

НЕПРАВИЛЬНАЯ
ОПЦИЯ

НЕПРАВИЛЬНАЯ ОПЦИЯ

Сообщение появляется, если введенное значение некорректно или выходит за пределы допустимого диапазона.

ОШИБКА ПАРОЛЯ

ОШИБКА ПАРОЛЯ

Введенный пароль не зарегистрирован в системе.

ОПЦИЯ
НЕДОСТУПНА

ОПЦИЯ НЕДОСТУПНА

Сообщение появляется при попытке войти в пункт меню, недоступный для данного пользователя.

ЗВОНИТЕ НА ПУЛЬТ
КОД-ЗАПРОС ХХХХХ

ЗВОНИТЕ НА ПУЛЬТ

Сообщение появляется при необходимости связи с персоналом пульта централизованного наблюдения и сброса системы с помощью пароля, указанного ПЦН.

НЕТ НОВЫХ МОДУЛ
ESC=ПРОДОЛЖИТЬ

НЕТ НОВЫХ МОДУЛЕЙ

Сообщение появляется, если при выходе из инженерного режима система не обнаружила изменений в количестве подключенных модулей. Нажмите **esc** для продолжения.

ИНФОРМАЦИЯ О КОМПАНИИ-УСТАНОВЩИКЕ

Название:.....

Адрес:

.....

.....

Телефон:.....

Часы работы:.....

Примечания:.....

Номер объекта:.....